



VR-4
elektra



dress your product...



La solución ideal para el envasado de productos de manera fácil y con la mejor calidad del mercado.

FIABILIDAD EXPERIMENTADA

Esta máquina es el resultado de un elaborado diseño y muchos años de experiencia en el envasado de productos.

Además de las múltiples prestaciones de la misma, cabe destacar el buen rendimiento de los grupos mecánicos que soportan de manera excelente el desgaste y demás componentes corrosivos de los productos (humedad, tierra, fluidos)

GRAN VERSATILIDAD

Un cuidado diseño permite gran variedad de formatos y con una extremada facilidad de transformación gracias a elementos como el túnel formador de bolsas, el portabobinas autocentrante o el freno bobina progresivo

La pantalla táctil permite memorizar hasta 40 formas distintas de envasado.



SIMPLIFICACIÓN Y SENCILLEZ

Diseñada dando prioridad a las funciones mas esenciales de forma que se consigue un perfecto funcionamiento y una excelente calidad de envasado.

El manejo por tanto se convierte en una tarea sencilla y de fácil aprendizaje.

CALIDAD Y DISPONIBILIDAD

Todos los elementos utilizados en nuestras máquinas son de excelente calidad y están testeados para funcionar de manera eficaz y duradera.

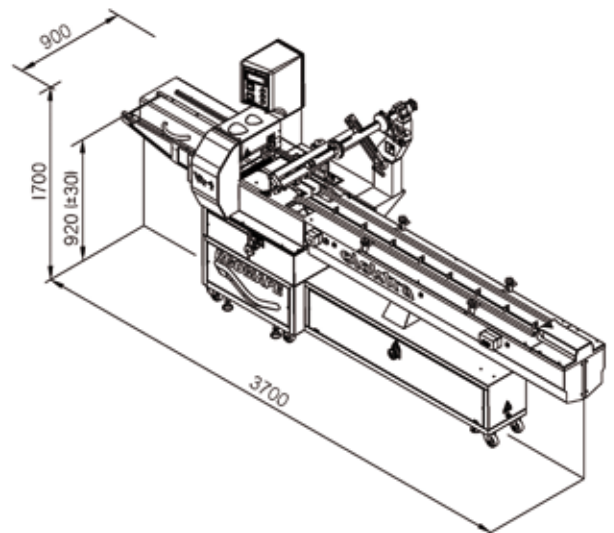

VELOCIDAD

Máxima 30 Metros/minuto
Reducción instantánea de velocidad
Velocidad especial para introducción de film.

DIMENSIONES DE PRODUCTO

Largo (mm.) de 30 a 150 o de 80 a 450
Ancho (mm.) min. 10, max. 240
Alto (mm.) 80 o 120

DIMENSIONES BOBINA FILM

Ancho max. (mm.) 600

MATERIAL DE EMPAQUETADO

Polipropileno (BOPP), microperforado, macroperforado, permeabilidad selectiva.

ALIMENTACION ELECTRICA

220v. Monofásica 50/60 Hz.

