

TOPLID

TopLid TopLid ist ein ultrakompakter Traysealer von Gruppo Fabbri und berühmt für seine Bedienerfreundlichkeit.

Das vollautomatische Gerät eignet sich durch das patentierte System zum Gasaustausch besonders für die Verpackung von Lebensmitteln unter Schutzatmosphäre, vor allem Fleisch.

Der geringe Platzbedarf, die hohe Leistungsfähigkeit und die einfache Bedienung machen das Gerät einzigartig in seiner Klasse. Zudem sind die Bauteile für die Stanzform so leicht, was den Formatwechsel für jeden möglich macht.

Die auch komplett in Edelstahlausführung lieferbare **TopLid** kann sowohl in Supermarktabteilungen als auch in mittelgroßen und großen Verpackungszentren eingesetzt werden.

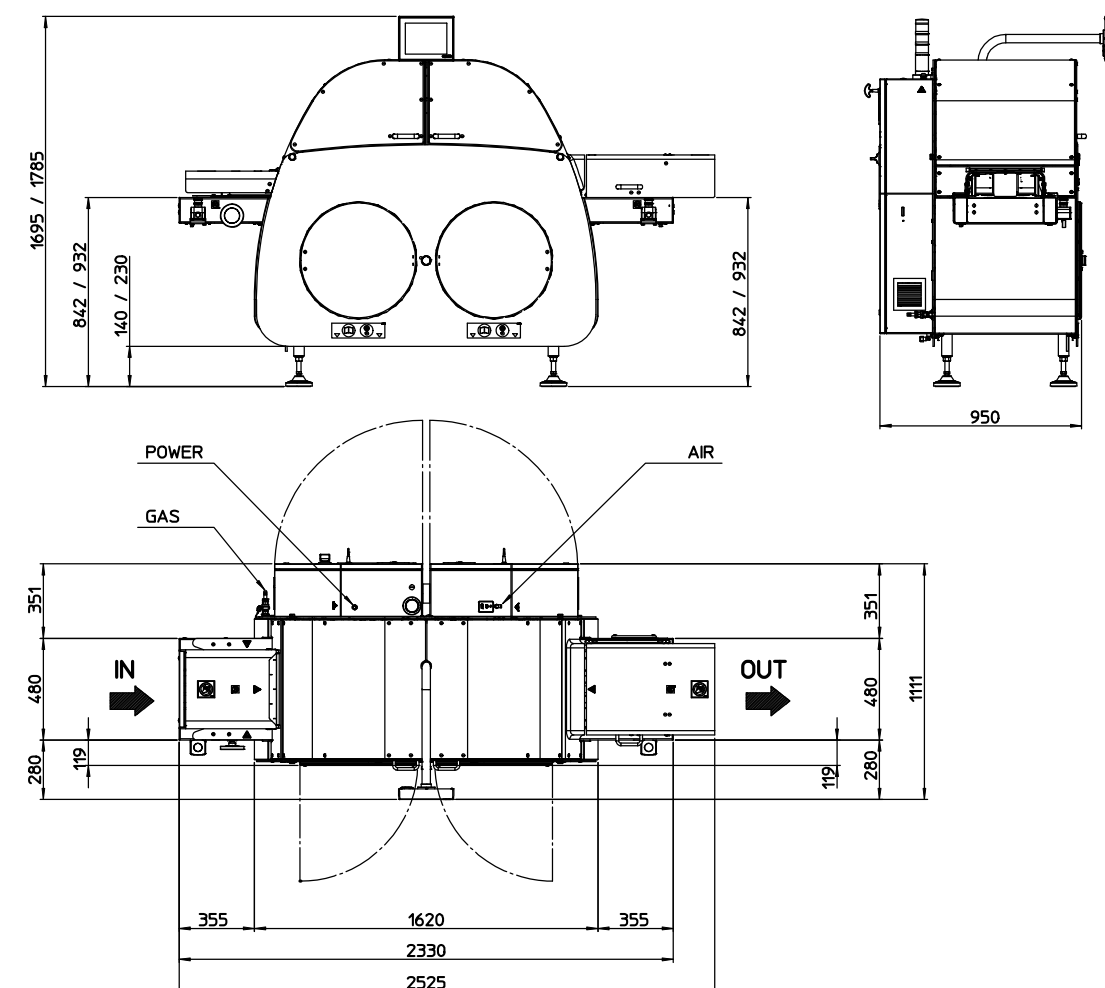

A Class of
its own

TOPLID
DE



Hauptmerkmale	
Klein und flink	TopLid braucht nur etwa 1,6 m ² Stellfläche und erreicht eine Verpackungsgeschwindigkeit von 40 Schalen pro Minute in der zweireihigen Ausführung. Es ist der einzige Traysealer der Welt, der bei so kompakten Abmessungen diese Leistungen bietet.
Patentiertes Gasaustauschsystem: die perfekte Mischung. Jederzeit	Dank des innovativen Systems zum Gasaustausch kann TopLid Gemische mit Restsauerstoffanteil bis zu 0,3% erzeugen, ohne dass eine teure Anlage mit Vakuumpumpe nötig ist.
Sportlich oder klassisch?	TopLid kann mit hellblauem oder Edelstahlgehäuse geliefert werden. So haben Sie immer das richtige Gerät am richtigen Ort.
Formatwechsel: unter 4 Minuten! Völlig gefahrlos	Der Formatwechsel wird über einen Touchscreen gesteuert. Die Bediener brauchen nur die einfachen Anweisungen zu befolgen, die Schritt für Schritt angezeigt werden. Zudem wird die Position der verschiedenen Maschinenteile während der einzelnen Schritte kontrolliert, sodass Fehler ausgeschlossen werden können. Es wurde besonders darauf geachtet, den Bediener in dieser kritischen Situation nicht zu gefährden. So kommen die Gliedmaßen der Mitarbeiter nie in Berührung mit gefährlichen Teilen wie der Siegelvorrichtung oder den Messern, damit jeder Formatwechsel völlig gefahrlos vorgenommen werden kann. Dank der Leichtigkeit des Werkzeugs, benötigt die Maschine keinen Werkzeugwechselwagen.
Landstraße oder Autobahn: Sie haben die Wahl	TopLid kann in der Ausführung mit zwei Reihen bestellt werden, um das Potential der Maschine voll auszunutzen. Diese Ausführung kann leicht in die einreihige Version umgerüstet werden, indem einfach die Stanzform ausgetauscht und das Programm geändert wird. In der gleichen Zeit, die Sie für einen Formatwechsel brauchen, haben Sie dann eine Maschine, die verschiedene Schalenarten mit der angemessenen Geschwindigkeit verpacken kann. Einzigartig!
Touchscreen-Monitor: farbig ist besser Einfache und intuitiv bedienbare	Schnittstelle, über die alle Maschinenfunktionen einfach per Fingerdruck gesteuert werden können. Alles in Farbe und in mehreren Sprachen.
Garantierte Versiegelung	In Verbindung mit den leistungsfähigsten Folien auf dem Markt gewährleistet TopLid hervorragende Versiegelung auch bei Höchstgeschwindigkeit und garantiert dem Kunden die Einhaltung der höchsten Sicherheitsstandards. Die besten Leistungen erreicht TopLid mit der PELid 22, einer fünfschichtigen Folie mit hoher Barrierewirkung, die speziell für die Traysealer-Maschinen von Gruppo Fabbri entwickelt wurde.
Geeignet für jede Schale, in jeder Hinsicht	Durch die automatische Beschickung können mit TopLid Schalen verarbeitet werden, ohne dass sie am Eingang vorpositioniert oder im richtigen Abstand ausgerichtet werden müssen, wie es sonst bei Maschinen mit beweglichen Schweißwerkzeugen der Fall ist. Zudem kann dank der beweglichen Stanzform, die die Schale unter die Siegelstation bewegt, das gleiche Format gleichzeitig mit unterschiedlichen Höhen verarbeitet werden.
Alles zugänglich, alles geschützt	Wie alle Verpackungsmaschinen von Gruppo Fabbri gibt es bei TopLid verschiedene Zugangsmöglichkeiten zu den mechanischen Teilen: über die zu öffnenden Haubenhälften, die beiden Frontplatten und das Gehäuse am Ausgang. Damit ist gewährleistet, dass die Reinigungs- und Wartungsarbeiten leicht und schnell vor sich gehen. Der Schaltkasten, der die elektrischen, elektronischen und pneumatischen Einheiten enthält, hat den Schutzgrad IP 65 und befindet sich hinten an der Maschine, sodass vollkommener Schutz gewährleistet ist.
Überstehendes Plus	Mit TopLid können Schalen verpackt werden, bei denen das Produkt über die Höhe der Schale hinausgeht. Dies trifft auf Produkte zu, die aus Präsentations- oder verfahrenstechnischen Gründen über den Rand der Schale überstehen müssen. Mit dem entsprechenden Zubehör kann TopLid die frischen Produkte auch unter Schutzatmosphäre verpacken. Auch dabei ist sie ein ganz besonderes Gerät.

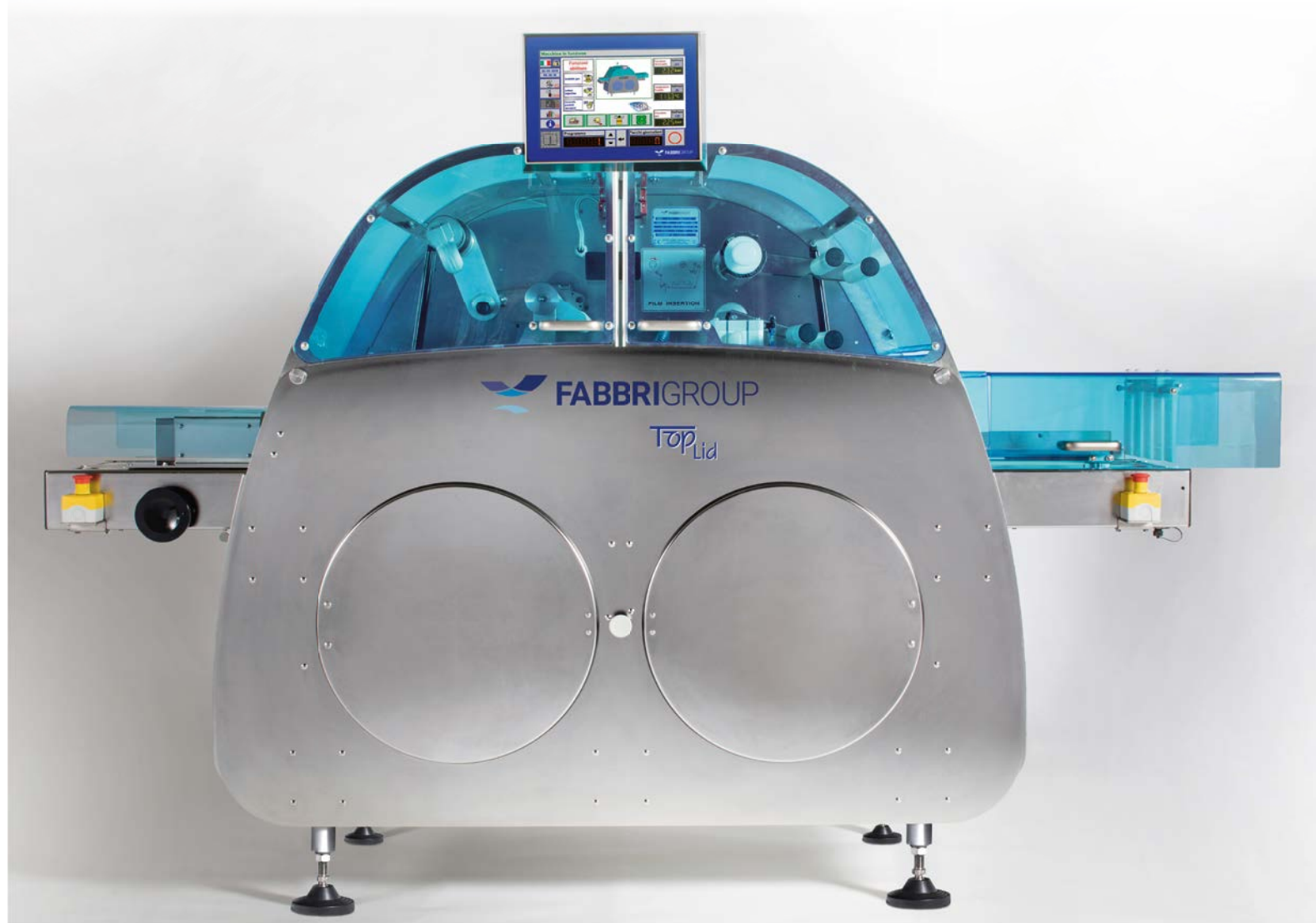
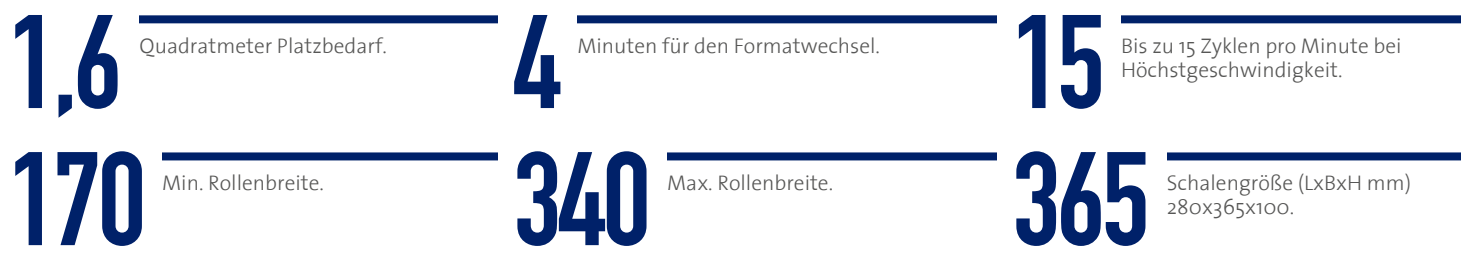
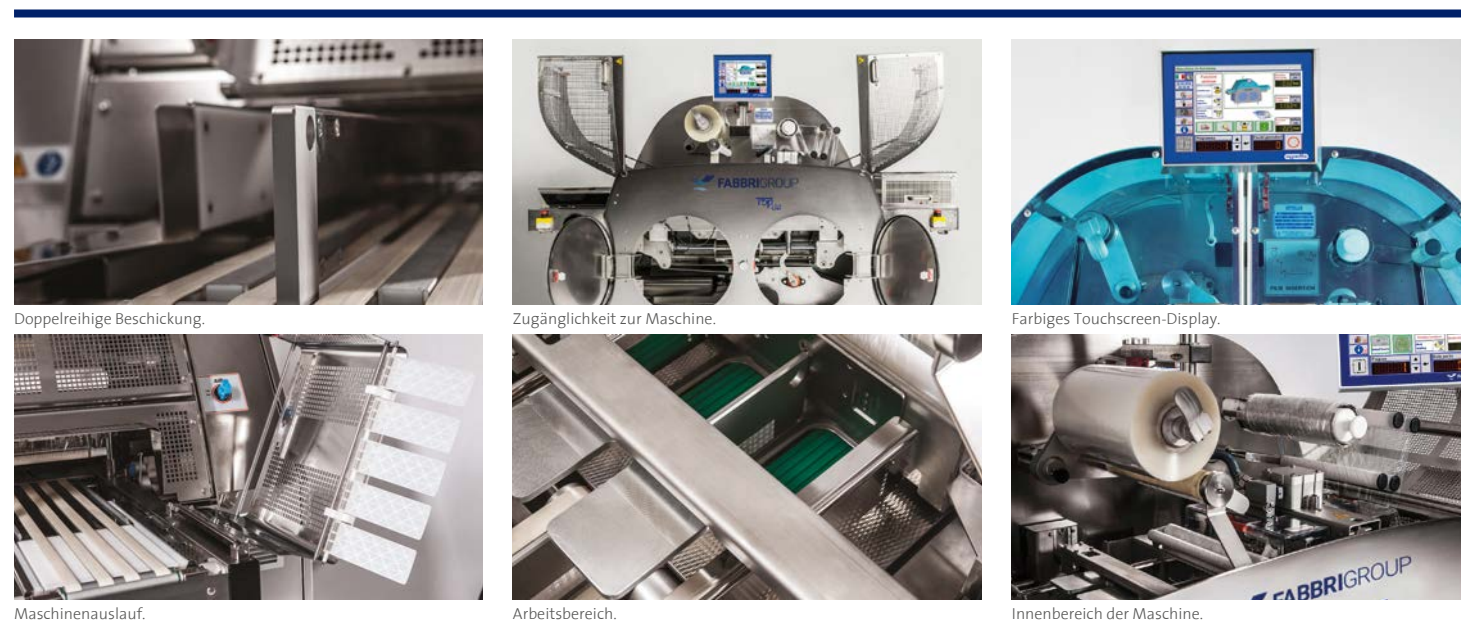

Zusatzgeräte	Motorisierte Einlaufbänder (1m, 2m, 4m) 1 oder 2-reihig.
	Linearer Auslauf mit Rollen, 90°(rechts/links) – 180° (rechts), auch motorisiert.
	Produktauslaufkontrolle.
	Fotозelle zur Zentrierung von bedruckter Folie.
	Halter für Gasmischer und -analysator.
	Werkzeug für 1, 2, 4 Schalen.
	Stanzform für Schalen mit überstehenden Produkten.
	Umrüstbar 1-2 Reihen- TopLid- Version.
	Edelstahlgehäuse.
	Motorisiertes Auslaufband zur Schalendrehung.
	Serveranbindung TCP/IP.
	Fernwartung und andere optionale Funktionen.

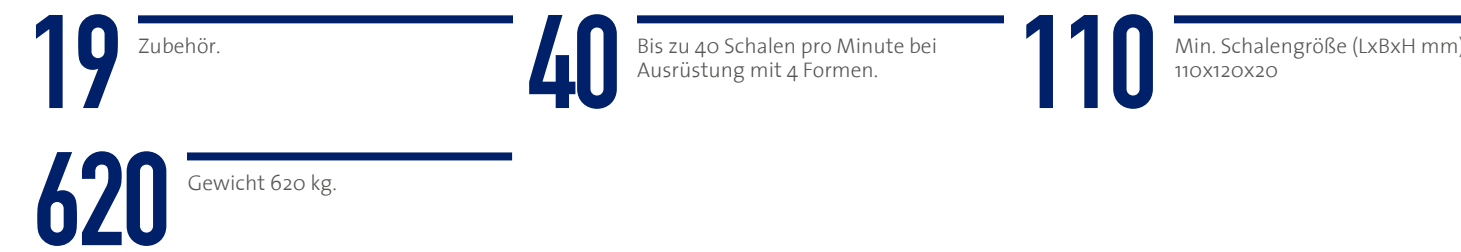

Gruppo Fabbri Vignola garantiert durch ein kompetentes, mehrsprachiges Expertenteam schnellen und effizienten Kundendienst auch in Ihrer Nähe.

DISCLAIMER: Die in der vorliegenden Broschüre enthaltenen Inhalte und Informationen dienen allgemeinen Marketingzwecken und dürfen aus diesem Grund von niemandem (Person oder Unternehmen) als exakt oder vollständig betrachtet werden. Gruppo Fabbri Vignola, die Organe des Unternehmens, die leitenden Angestellten, Funktionäre, Angestellte, Agenten und Berater lehnen jegliche Haftung (darin sind ausnahmslos Haftungen auf Grund von Fehlern oder Nachlässigkeit eingeschlossen) für sämtliche Verluste, Schäden, Kosten oder direkte und indirekte Aufwendungen, die auf Grund von Verwendung oder Übertragung der in diesem Handbuch enthaltenen oder nicht enthaltenen Angaben entstanden sein könnten, ab. Gruppo Fabbri Vignola behält sich das Recht vor, die Eigenschaften seiner Produkte ohne vorherige Mitteilung jederzeit zu ändern. Für weitere technische und kaufmännische Informationen wenden Sie sich bitte an Gruppo Fabbri Vignola Verkaufsabteilung.